

Для фиксации между изделиями необходимо:

1. Сдвинуть шкафы, выровнять между собой.
2. Стянуть пластинами крепежными, закрепив саморезами Ш6.
3. Выровняйте по задней стенке и прикрепите угольник винтами 4x16 (Ш15) к стенке горизонтальной (02) шкафа (предварительно наколите отверстия шилом).
4. Наколите шилом и просверлите отверстие Ø5мм в задней стенке шкафа.
5. Закрепите шкаф к соседнему шкафу саморезом 4x25 (Ш3).

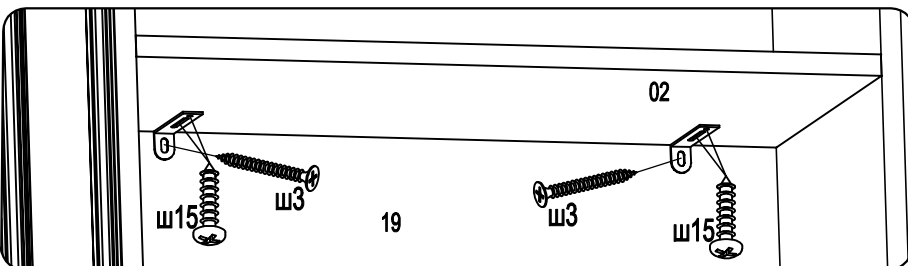

Если вы хотите поставить шкаф у стены, то его необходимо закрепить.

1. По угольнику разметить положение отверстия под дюбель в стене
2. Установить дюбель, закрепить угольник саморезом 4x30
3. Закрепить угольник на шкафу саморезом (а), не затягивая.
4. Выставить шкаф вертикально
5. Положение шкафа зафиксировать саморезом (б)
6. Затянуть саморез (а)

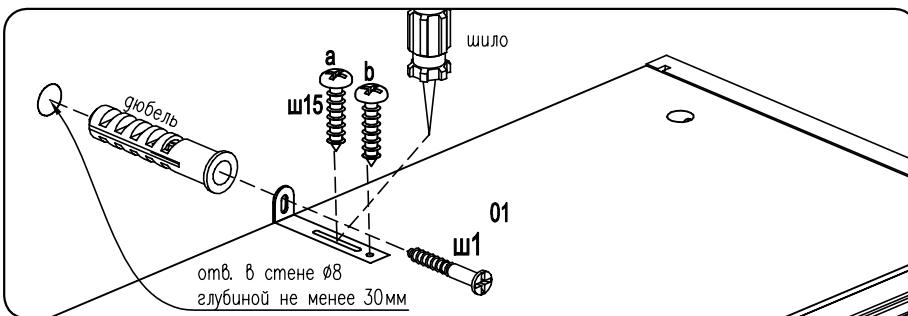

ВНИМАНИЕ!

Если вы приобрели светильник JJ02

1. Определитесь с какой стороны будет вывод провода светильника (на схеме показан вывод провода справа).
 2. Досверлить отв.1(Ø8мм) в горизонтальной стенке (11).
- На выходе сверла прижать брусок, чтобы отверстие получилось аккуратным.
3. Просверлить в задней стенке (20) отв.2 Ø8мм.
 4. Закрепить клипсы (см.вид А) на стенке гориз. (11) саморезами (из упаковки светильника).
 5. Вывести провод светильника через отв.1.
 6. Светильник защелкнуть на клипсы.
 7. Провод светильника вывести через отв.2. для подключения к источнику питания .

